

УНИВЕРСАЛЬНЫЙ КРОНШТЕЙН UNIVERSAL BRACKET

Руководство по эксплуатации
Instruction



Содержание / Table of Contents

Назначение.....	3	System purpose	3
Меры предосторожности	3	Precautions	3
Инструкция по технике безопасности.....	4	Safety instructions	4
Технические характеристики	5	Specifications	5
Детали	6	Parts	6
Сборка	8	Assembly	8
Сервис. Уход и обслуживание.....	11	Servicing. Care and maintenance	11
Сервисные центры. Гарантии	12	Warranty. Service Centers	12
Гарантийный талон	14	Warranty certificate	14
Контакты.....	15	Contacts	15

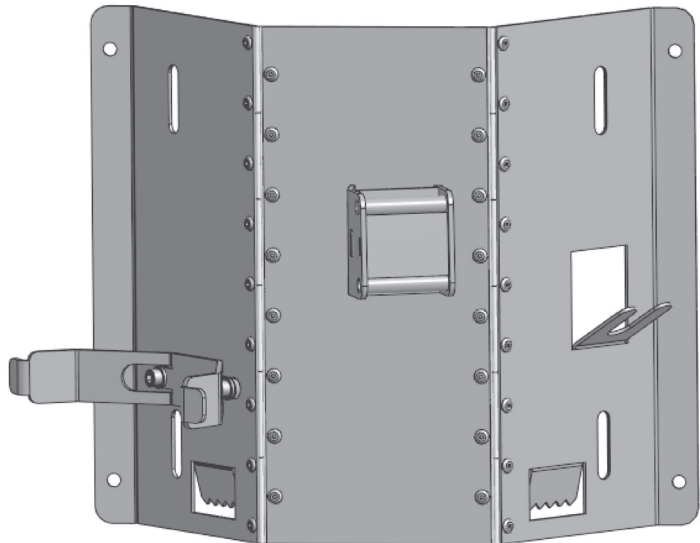

Назначение / System purpose

Универсальный кронштейн предназначен для стационарного крепления систем уничтожения комаров AERO и углекислотных баллонов 10, 13, 16 и 20 л на стену (забор, дом и т.д.), дерева и столбы диаметром от 10 см до 50 см.

Universal bracket is designed for stationary mounting of AERO systems for elimination of mosquitoes with carbon dioxide cylinders 10, 13, 16 and 20 l on the wall (a fence, building, etc.), trees and poles with a diameter of 10 to 50 cm.

Меры предосторожности / Precautions

- Использовать только по прямому назначению.
- Эксплуатация прибора на кронштейне без фиксатора запрещена.
- Перед обслуживанием всегда выключать систему (кроме обслуживания мешка и замены катриджа приманки).
- Углекислотный баллон необходимо крепить строго в вертикальном положении.
- Перед креплением необходимо оценить прочность дерева и надежность стены.
- Use only for its intended purpose.
- Operation of the device on the bracket without locking prohibited.
- Before servicing, always shut down your system (except service of bag and cartridge of the lure).
- Carbon dioxide cylinder must be secured in a vertical position.
- Before mounting it is necessary to evaluate the strength of wood and the reliability of the wall.

Не допускается отклонение панели от вертикали более чем на 10 градусов.

Deviation of the panel from the vertical more than 10 degrees is prohibited.



Не виснуть на кронштейне.



Do not hang on the bracket.



Избегайте перегиба шланга от редуктора.



Avoid bending of the hose from the reducer.

Инструкция по технике безопасности / Safety instructions

Инструкция по технике безопасности при работе с газовым оборудованием

- Не заправляйте в баллон емкостью 10 л более 6 кг углекислоты, 13 л — более 8 кг, 16 л — более 10 кг и 20 л — более 12 кг.
- Использовать только стандартные баллоны для углекислого газа.
- Баллон использовать только вертикально.
- Обязательно использовать чехол для баллона.
- Запрещается быстрое открывание вентиля баллона при подаче газа в редуктор.
- При любой неисправности немедленно закройте запорный вентиль, выпустите из редуктора газ и устраните неисправность.
- Категорически запрещается производить подтягивание деталей или какой-нибудь другой ремонт, если редуктор находится под давлением газа.
- Присоединительные элементы редуктора и вентиля баллона должны быть чистыми, не иметь следов масел и жиров, а так же не иметь никаких повреждений.
- Использовать только специальный регулятор газа, входящий в комплект поставки.
- Используйте баллон без повреждений корпуса и штуцера.
- Не бросайте баллон.
- Не устанавливайте баллон под прямыми солнечными лучами без чехла.
- Перед транспортировкой пустого баллона откройте вентиль.

Электрическая безопасность

- Штепсельная вилка и розетка должны быть исправны и правильно заземлены.
- При скачках напряжения используйте стабилизатор напряжения.
- Никогда не вынимайте сетевой шнур из системы, когда он под напряжением.
- Использовать только влагозащищенную розетку или удлинитель.



Обязательно убедитесь, что напряжение питания соответствует напряжению, указанному на идентификационной табличке прибора.

Safety instructions when working with gas equipment

- Do not fill in the 10-liter tank with 6 kg of carbon dioxide, 13 l — more than 8 kg, 16 l — more than 10 kg and 20 l — more than 12 kg.
- Use only standard tanks for carbon dioxide.
- Use the tank vertically only.
- It is necessary to use a cover for tank.
- Do not open the tank valve quickly when supplying the gas into the reducer.
- If any malfunction occurs, immediately close the shut-off valve, release the gas from reducer and repair.
- It is strictly forbidden to retighten parts or make any other repairs, if the reducer is pressurized with gas.
- The connecting elements of the reducer and the tank valve must be clean and have no traces of oils and fats, as well as be free of damage.
- Use only special gas regulator included in delivery.
- Use tank free of damage to the body and fitting.
- Do not throw the tank.
- Do not place the tank under the direct sunlight without the cover.
- Open the valve before transporting the empty tank.

Electrical Safety

- The plug and socket should be undamaged and properly grounded.
- If the voltage jumps use a voltage regulator.
- Never disconnect the power cord from the system when it is under voltage.
- Use only moisture-proof outlet or extension cord.



Always check that the supply voltage corresponds to the voltage indicated on the identification plate.

Технические характеристики / Specifications

Диаметр дерева / Tree diameter	От 10 см до 50 см / Of 10 to 50 cm		
Используемые баллоны / Used cylinders	Диаметр / Diameter	Высота (без вентиля) / Height (without valve)	Вес / Weight
	от 10 см до 16 см / of 10 cm to 16 cm	от 80 см до 120 см / of 80 cm to 120 cm	не ограничен / not limited
Высота установки от земли до нижнего края панели A2 / Installation height from the ground to the bottom edge of the panel A2	мин. 60 см / min 60 cm		макс. 85 см / max 85 cm
Габариты и вес в упаковке / Dimensions and weight in package	30 x 15,5 x 15 см (см) — 4 кг (kg)		
Срок службы изделия / Service life	не менее 5 лет / no less of 5 years		

Детали / Parts

- A2 Панель..... 1 шт.
- B2 Ремень стяжной 25 мм / 2 м..... 2 шт.
- C2 Держатель..... 1 шт.
- F2 Винт М6х16..... 2 шт.
- Шайба 6..... 2 шт.
- G2 Ключ шестигранный S5..... 1 шт.
- D2 Инструкция 1 шт.
- E Ремень 1 шт.

- A2 Panel 1 PCs
- B2 Tightening strap 25 mm / 2 m 2 PCs
- C2 Holder 1 PCs
- F2 Screw M6x16 2 PCs
- Facing ring 6 2 PCs
- G2 Hex key S5 1 PCs
- D2 Manual 1 PCs
- E Strap 1 PCs

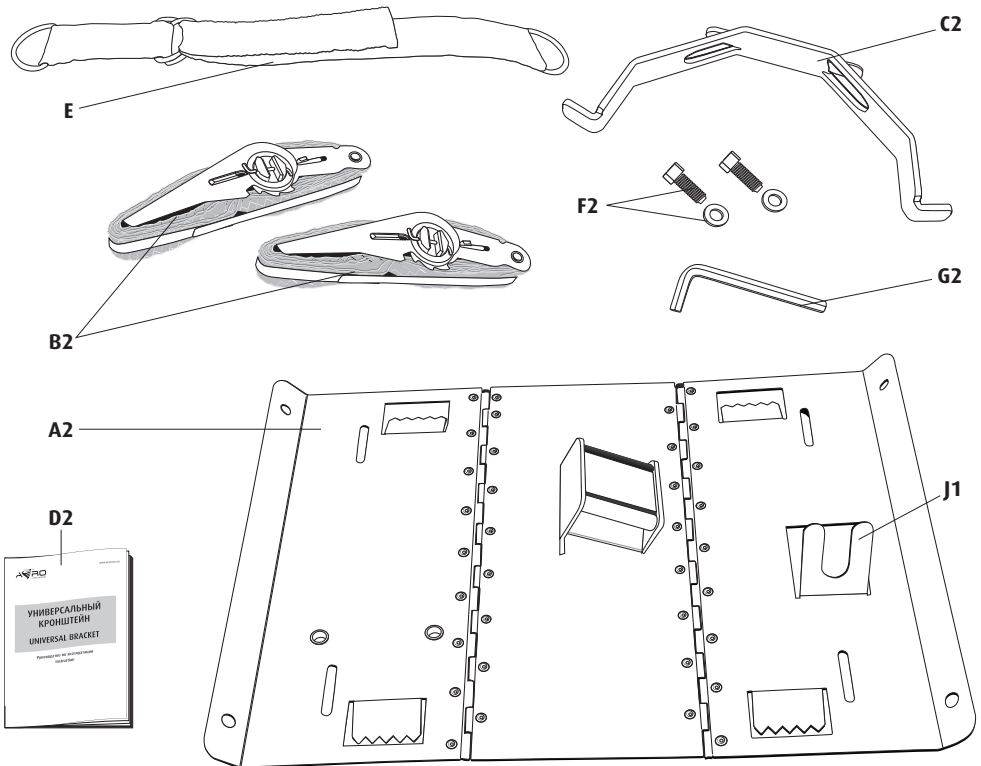

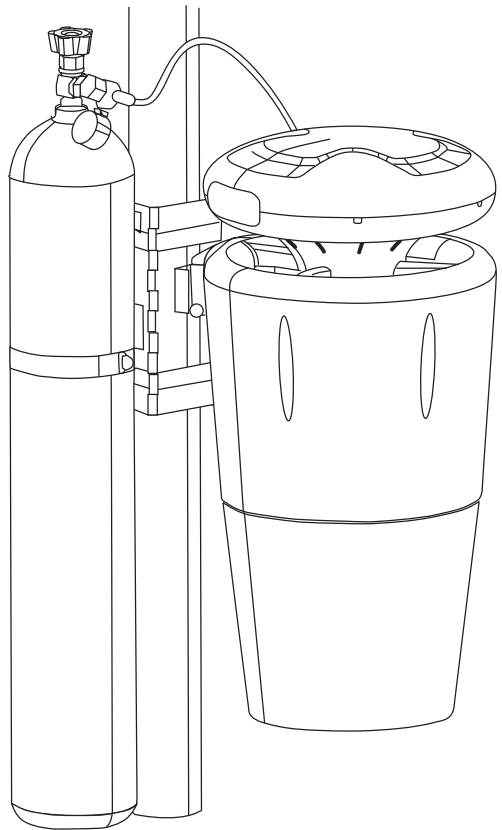
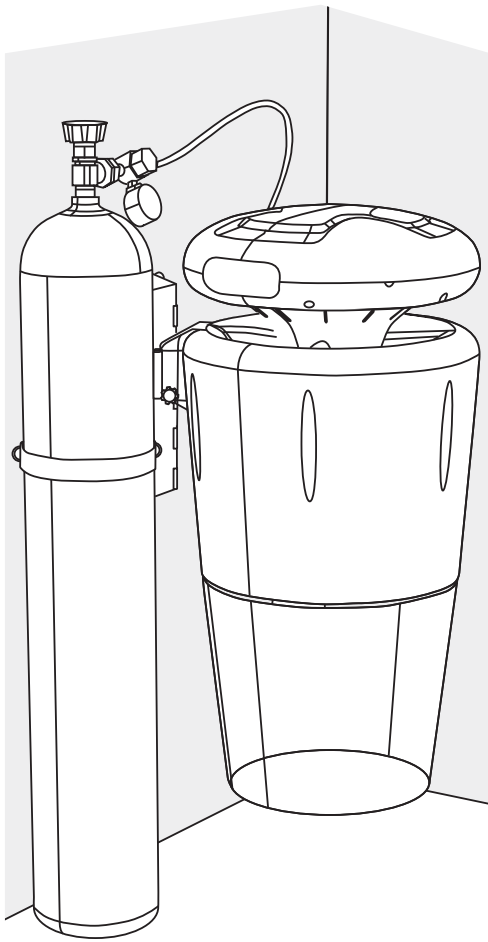
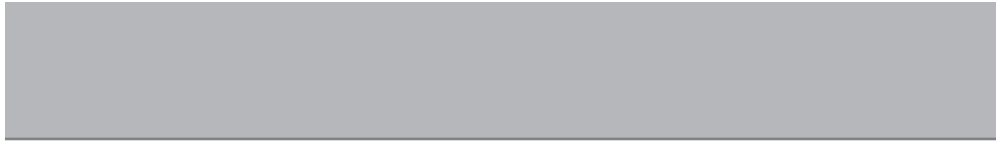

Сборка / Assembly

⚠ Не выбрасывайте упаковку, она вам понадобится при хранении, транспортировке и обращении в сервисный центр.

Сборка

1. Прикрутить держатель **C2** на панель **A2** с помощью винтов **F2** (рис.1).

Установка на стену (забор и т.д.)

1. Подготовить отверстия по рисунку 2 и таблице. Диаметр крепежного отверстия панели 8 мм.
2. Прикрутить панель **A2** с помощью саморезов (не поставляются с кронштейном).

⚠ Do not throw away the packaging, you'll need it for storage, transportation and maintenance in the service center.

Assembly

1. Tie holder **C2** on a panel **A2** with the screws **F2** (fig.1).

Wall installation (fence, etc.)

1. Prepare the holes according to figure 2 and the table. The diameter of the mounting hole of the panel is 8 mm.
2. Tie panel **A2** by means of screws (not supplied with bracket).

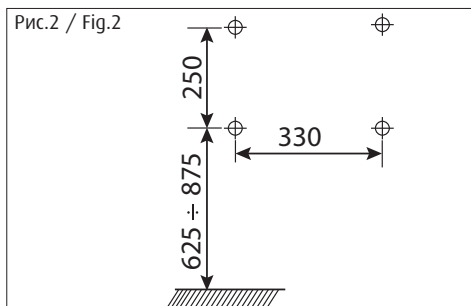
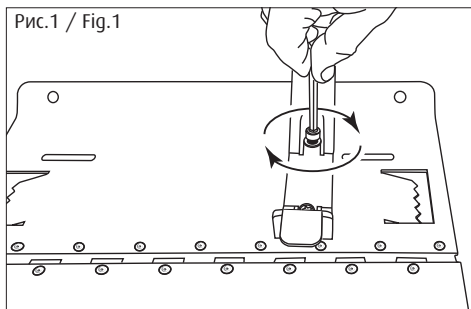

Объем баллона / volume of a cylinder, (л / l)	Высота установки / Installation height	
	min, mm	max, mm
10	625	625
13	625	625
16	625	750
20	625	875

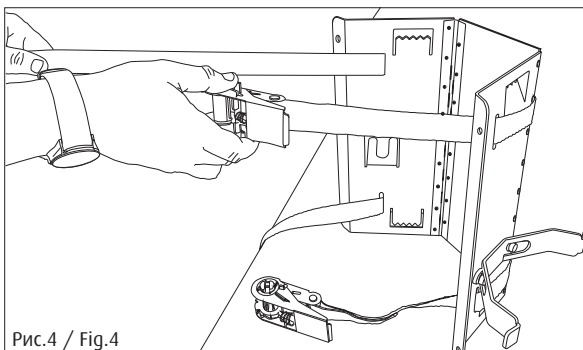
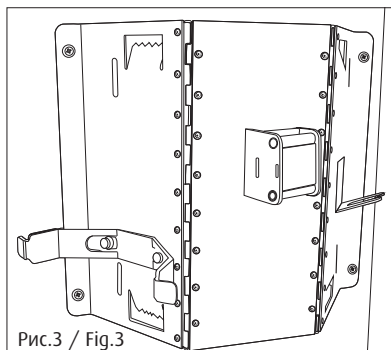



Рис.5 / Fig.5



Рис.6 / Fig.6

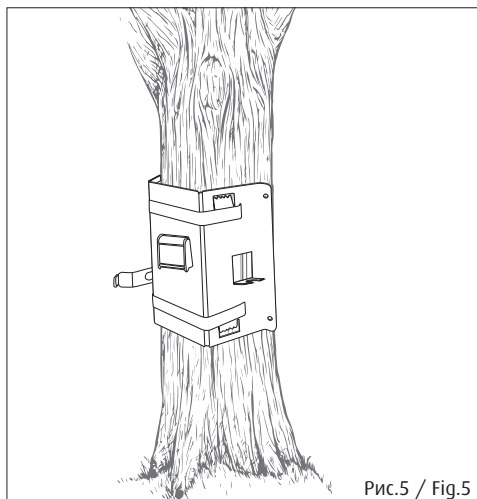

Рис.7 / Fig.7

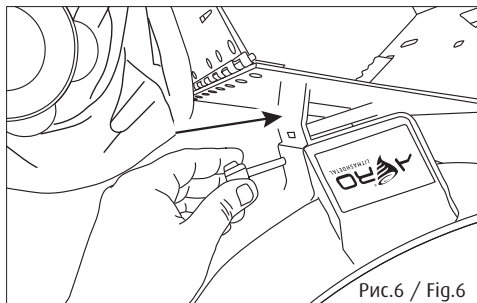

Рис.8 / Fig.8

Установка на дерево и столб

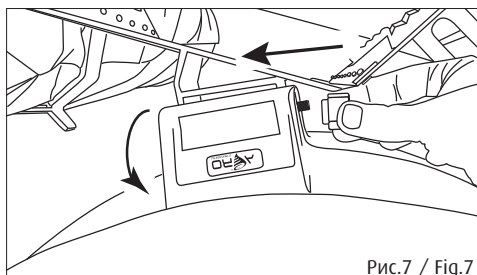
1. Продеть ремни в пазы (рис.4).

ВНИМАНИЕ.

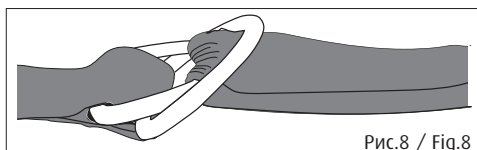
Внутренняя сторона стяжки должна смотреть на дерево.

2. Поднять на нужную высоту (см. таблицу).
3. Затянуть стяжные ремни **B2**.

Установка баллона (не поставляется в комплекте)

1. Надеть чехол **L** (в комплекте с основным блоком поставляется чехол на 10/13 л баллон). Некоторые баллоны имеют плоское дно и могут стоять на ровной поверхности.
2. Установить заправленный баллон на землю и плотно прижать его к держателю.

ВНИМАНИЕ.

Придерживайте баллон рукой пока он не пристегнут. Не оставляйте не пристегнутый баллон и баллон в вертикальном положении во избежание травм и повреждений баллона.

Installation on a tree and a post

1. Thread the straps into the slots (fig.4).

ATTENTION.

The inner side of the screed has to look at the tree.

2. To raise to the desired height (see the table).
3. Tighten the tightening straps **B2**.

Setting the cylinder (not supplied in a unit)

1. To put a cover **L** (included with the main unit cover on the container of 10/13l). Some cylinders have a flat bottom and can stand on a flat surface.
2. Install the refilled cylinder to the ground and tightly secured it to the holder.

ATTENTION.

Hold the cylinder by hand until it buckled. Do not leave the seat cylinder and the cylinder in a vertical position in order to avoid injuries and damage to the cylinder.

Установка ремня

1. Проверить правильно ли собран ремень согласно *рисунку 8*.
2. Растянуть ремень на нужную длину, в зависимости от баллона.
3. Установить короткий конец ремня на держатель кронштейна.
4. Установить длинный конец ремня на держатель кронштейна.
5. Плотно стянуть ремень, до полной фиксации баллона к держателю. Зафиксировать ремень на застежку-липучку.

Установка основного блока

1. Поднять корпус основного блока за основание купола и опустить на кронштейн, так чтобы язычок крепления попал в кронштейн, а отверстия на корпусе и кронштейне совпали.
2. Установить и затянуть фиксатор **К**.

ВНИМАНИЕ.

Не используйте инструменты для затягивания фиксатора.

3. Установить редуктор **F**.

Перед подключением редуктора к баллону обязательно откройте вентиль на 3–4 секунды, а затем закройте. Это предотвратит попадание инородных тел из штуцера баллона в редуктор, вы также сможете удостовериться, что баллон действительно заправлен.

ВНИМАНИЕ.

При открывании вентиля вырывается холодная струя пара.

4. Подключить к сети (кинуть удлинитель или провести трассу. Рекомендуем прокладывать трассу после нескольких месяцев эксплуатации, после понимания лучших мест установки).
5. Установить картридж с приманкой (см. инструкцию «Система уничтожения комаров AERO»).
6. Открыть вентиль баллона.
7. Включить тумблером.
8. Настроить систему.

Прибор готов к эксплуатации.

Installation of the strap

1. Check whether the strap is assembled according to *figure 8*.
2. Stretch the strap to the desired length, depending on the cylinder.
3. Install the short end of the strap on the holder of the bracket.
4. Install the long end of the strap on the holder of the bracket.
5. Firmly pull the strap until it locks the cylinder to the holder. Fix the strap with velcro-closure.

Installation of the main unit

1. Raise the main unit body at the base of the dome and lower on the bracket of mobile stand **I1**, until the coincidence latch and mounting holes in the body and the bracket.
2. Install and tighten the locking mechanism **K**.

ATTENTION.

Do not use tools to tighten the locking mechanism.

3. Install the reducer **F**.

Before connecting the reducer to the gas cylinder, open the valve for 3–4 seconds and then close. This is to prevent foreign bodies from fitting of cylinder to the reducer, you will also be able to make sure that the container is really tugged.

ATTENTION.

When you open the valve cold jet of steam escapes.

4. Connect to the network (use an extension cord or hold the track. Recommended route after a few months of operation, after understanding the best installation locations).
5. Install the cartridge with the lure (see manual «AERO System for eliminating mosquitoes»).
6. Open the cylinder valve.
7. Enable the toggle switch.
8. Configure the system.

The device is ready for operation.

Сервис. Уход и обслуживание / Servicing. Care and maintenance

Замена баллона

(присоединительная резьба на вентиле баллона G3/4)

1. Выключите прибор.
2. Закрутите вентиль на баллоне.
3. Снимите шланг высокого давления.
4. Открутите гайку на редукторе.
5. Повесьте редуктор на крючок **J1**.
6. Снимите ремень **E**.
7. Снимите чехол с баллона.
8. Далее выполните пункт «Указания по сборке».

РЕКОМЕНДАЦИИ

- Контролируйте с помощью манометра наличие углекислого газа в баллоне.
- Для более точного контроля используйте режим Control of gas (только в модели Aero GC) (см. выше).
- Углекислый газ (CO₂) — это бесцветный, негорючий газ без запаха, образующийся при дыхании, горении или разложении органических веществ.
- Календарное время работы прибора зависит от веса и качества углекислоты, заправленной в баллон, от настроек таймеров и от температуры окружающей среды.
- Примерное время работы прибора (в это время не входит, когда прибор находится в режиме ожидания) в зависимости от количества углекислоты:
5 кг — 175 ч / 7,5 кг — 260 ч / 10 кг — 350 ч

! Приобретайте газ только в специализированных центрах торговли.

Используйте только пищевой углекислый газ или технический газ высокой очистки.

Адрес заправки углекислотой в Вашем регионе Вы сможете узнать на сайте:

www.aerofrog.ru или у Вашего дилера или по тел. 8-800-555-15-24 (только для России).

Replacement of the tank

(the connecting thread on the tank valve G3/4)

1. Turn off the device.
2. Screw the valve on the tank.
3. Remove the high pressure hose.
4. Loosen the nut on the pressure reducer.
5. Hang the pressure reducer on the hook **J1**.
6. Remove the strap **E**.
7. Remove the case from the tank.
8. Next, proceed to Section «Assembly instructions».

RECOMMENDATIONS

- Control the presence of carbon dioxide in the tank using a pressure gauge.
- For more precise control, use the Control of gas mode (only in Aero GC model) (*See above*).
- Carbon dioxide (CO₂) is a colorless, non-flammable, odorless gas generated during respiration, combustion or decomposition of organic substances.
- Calendar operation time of the device depends on the weight and quality of carbon dioxide, filled in a tank, the timers' setting and the ambient temperature.
- Estimated operation time of the device (this time doesn't include the time in idle mode) depends on the amount of carbon dioxide:
5 kg — 175 h / 7.5 kg — 260 h / 10 kg — 350 h

! Buy the gas only in specialized trade centers. Use only food carbon dioxide gas or a technical high purity gas.

Address of centers for filling the tank with carbon dioxide in your region You can find on the site: www.aerofrog.ru or your dealer or tel. 8-800-555-15-24 (for Russia only).

Гарантии. Сервисные центры / Warranty. Service Centers

Ремонт изделия следует производить силами авторизованной сервисной мастерской для электроинструментов LITMASHDETAL GROUP.

Отправьте изделие со свидетельством покупки Вашему дилеру или в ближайший сервисный центр (адреса и схема обслуживания инструмента приведены на сайте www.aerofrog.ru).

Список сервисных центров

Московская обл., г. Жуковский

+7 (499) 322-00-68
service@aerofrog.ru

Владимирская обл., Костерево

+7 (499) 322-00-68, +7 (495) 544-74-68
service@aerofrog.ru

Екатеринбург

+7 (343) 351-73-40
service@aerofrog.ru

Свои контакты

Отдел продаж:

Россия, 140180, Московская обл.,
г. Жуковский, ул. Гагарина, 64А, офис 105
8 (800) 555-15-24 (только для России)
+7 (499) 322-00-68
sale@aerofrog.ru

www.aerofrog.ru

The system should be repaired in the authorized Service center for power tools LITMASHDETAL GROUP.

Send assembled device with the certificate of purchase to your dealer or the nearest service center (address and the service plan for device are given on the web-site www.aerofrog.ru).

List of service centers

Moscow region, Zhukovsky

+7 (499) 322-00-68
service@aerofrog.ru

Vladimir region, Kosterevo

+7 (499) 322-00-68, +7 (495) 544-74-68
service@aerofrog.ru

Yekaterinburg

+7 (343) 351-73-40
service@aerofrog.ru

Our contacts

Sales department:

Office 105, 64A Gagarina street, the city
of Zhukovskiy, Moscow region, 140180, Russia
8 (800) 555-15-24 (for Russia only)
+7 (499) 322-00-68
sale@aerofrog.ru

www.aerofrog.ru

Гарантийное обязательство

! Мы гарантируем наивысшее качество и поэтому берем на себя все расходы на ремонт посредством замены частей, поврежденных в результате дефектов материала или исполнения, которые будут выявлены после покупки в гарантийный период.

Обратите внимание, что в некоторых странах могут иметь место специальные гарантийные условия. Со всеми вопросами просим обращаться к Вашему продавцу, который является ответственным лицом за оформление гарантии на изделие.

! Обратите внимание, что мы не несем ответственности за повреждения, вызванные:

- Не соблюдением инструкции по обслуживанию.
- Невыполнением требуемого обслуживания и очистки.
- Нормальным износом.
- Применением силы, неправильной эксплуатацией, неправильным обслуживанием или несчастным случаем.
- Использованием несоответствующих запасных частей или таких, которые не являются оригинальными запасными частями фирм LITMASHDETAL GROUP, в случае если повреждение было вызвано их использованием.
- Повреждением, связанным с условиями, возникшими в результате договоров об аренде или прокате.

Чистка, обслуживание и регулировка не являются предметами гарантии. Весь ремонт, предусмотренный гарантией, должен выполняться в сервисных центрах фирм LITMASHDETAL GROUP.

Warranty against defects

! We guarantee the highest quality and, therefore, defray all expenses for repair by replacement of parts damaged as a result of defects in material or workmanship which will be revealed after the purchase during the warranty period.

Please note that specific warranty conditions may be used in some countries. If you have questions, please contact your dealer, who is the person responsible for registration of product warranty.

! Please note that we are not responsible for damage caused by:

- Non-compliance with maintenance instructions.
- Failure to perform the required maintenance and cleaning.
- Normal wear and tear.
- Use of force, improper use, improper maintenance or accident.
- Use of unsuitable spare parts or not original spare parts of LITMASHDETAL GROUP companies, if the damage was caused by their use.
- Damage related to conditions arising from the lease or hire contracts.

Cleaning, maintenance and adjustment are not covered by this warranty. All repairs provided by the warranty must be performed in the service centers of LITMASHDETAL GROUP companies.

Гарантийный талон / Warranty certificate



Серия / Series

A

№

Единая справочно-сервисная служба 8 (800) 555-15-24 (только для России), +7 (499) 322-00-68
Uniform Enquiry and service office 8 (800) 555-15-24 (only for Russia), +7 (499) 322-00-68

НАИМЕНОВАНИЕ ИЗДЕЛИЯ
ITEM NAME

СЕРИЙНЫЙ НОМЕР
SERIAL NUMBER

--	--	--	--	--	--	--	--	--	--

ДАТА ПРОДАЖИ / DATE OF SALE _____

ПЕЧАТЬ МАГАЗИНА
SEAL OF STORE

ПРОДАВЕЦ / SALESMAN _____

ТОРГОВАЯ ОРГАНИЗАЦИЯ /
SALES ORGANIZATION _____

LITMASHDETAL GROUP

Гарантийный срок 12 месяцев.

ТОВАР НЕ ПОДЛЕЖИТ ГАРАНТИЙНОМУ РЕМОНТУ В СЛУЧАЯХ

- Отсутствия данного гарантийного талона;
 - Наличия исправлений или помарок в гарантийном талоне, повреждений или следов переклеивания гарантийных наклеек, наличие посторонних стикеров и наклеек на устройствах, несоответствие серийного номера изделия номеру, указанному на гарантийном талоне;
 - Нарушения правил эксплуатации изделия;
 - Наличия механических повреждений (внешних и внутренних);
 - Неисправностей, вызванных попаданием внутрь посторонних предметов;
 - Наличия химических, электрохимических, электростатических, экстремальных термических повреждений;
 - Повреждений, вызванных несоответствием государственным стандартам питающих, коммуникационных, кабельных сетей;
 - Повреждений, вызванных установкой компонентов, несоответствующих техническим требованиям производителя; некорректной работы с программно-аппаратной частью изделия.
- Не принимается к гарантийному обслуживанию оборудование, имеющее следы ремонта или вскрытия и не имеющее отметки о проведенном ремонте в гарантийном талоне.

ГАРАНТИЯ НЕ РАСПРОСТРАНЯЕТСЯ

- На ущерб, причиненный другому оборудованию, работающему в сопряжении с данным изделием;
- На расходные материалы (картридж, баллон и т.д.);
- На эффективность прибора при полной его исправности.

ВНИМАНИЕ!

При повреждении гарантийной пломбы основного блока не принимаются претензии по комплектации, механическим повреждениям, экстремальным термическим повреждениям и другим повреждениям, вызванным в результате вскрытия основного блока. При обнаружении недостатков товара, последний принимается на техническую экспертизу.

LITMASHDETAL GROUP

Warranty period 12 months.

THE PRODUCT IS NOT COVERED BY THE WARRANTY IN CASE OF

- Absence of the warranty certificate;
- The presence of erasures or corrections in the warranty certificate, damage or traces of re-attachment of warranty stickers, the presence of extraneous stickers and labels on the devices, mismatch of product serial number with the number on the warranty certificate;
- Improper use of the product;
- Mechanical damage (external and internal);
- Faults caused by ingress of foreign objects;
- The presence of chemical, electrochemical, electrostatic, extreme thermal damage;
- Damage caused by non-compliance with the state standards of supply, communications, cable networks;
- Damage caused by the installation of components not conforming to the technical requirements of the manufacturer; incorrect work with the software and hardware products.

Equipment with traces of repair or opening and having no marks of conducting repairs in the warranty certificate, is not accepted for warranty.

WARRANTY DOES NOT COVER

- Damage caused to other equipment, working in conjunction with this product;
- Consumables (toner cartridge, tank, etc.);
- Efficiency of the device at its full working order.

ATTENTION!

Claims for complement, mechanical damage, extreme thermal damage and other damage caused as a result of the opening of the main unit are not accepted if the warranty seal of the main unit was damaged. Upon detection of defects in the product, such product is undertaken to service.

Контакты / Contacts

Список сервисных центров

Московская обл., г. Жуковский

ул. Гагарина, 64А
+7 (499) 322-00-68
service@aerofrog.ru

Владимирская обл., Костерево

ул. Писцова, д. 50
+7 (499) 322-00-68, +7 (495) 544-74-68
service@aerofrog.ru

Екатеринбург

+7 (343) 351-73-40
service@aerofrog.ru

Наши контакты

Отдел продаж:

Россия, 140180, Московская обл.,
г. Жуковский, ул. Гагарина, 64А, офис 105

8 (800) 555-15-24 (только для России)
+7 (499) 322-00-68
sale@aerofrog.ru
<http://aerofrog.ru/>

List of service centers

Moscow region, Zhukovsky

64A Gagarina street
+7 (499) 322-00-68
service@aerofrog.ru

Vladimir region, Kosterevo

50 Pistcova street
+7 (499) 322-00-68, +7 (495) 544-74-68
service@aerofrog.ru

Yekaterinburg

+7 (343) 351-73-40
service@aerofrog.ru

Our contacts

Sales Department:

Office 105, 64A Gagarina street,
the city of Zhukovskiy,
Moscow region, 140180, Russia

8 (800) 555-15-24 (only for Russia)
+7 (499) 322-00-68
sale@aerofrog.ru
<http://aerofrog.ru>

Ver 1.0

